

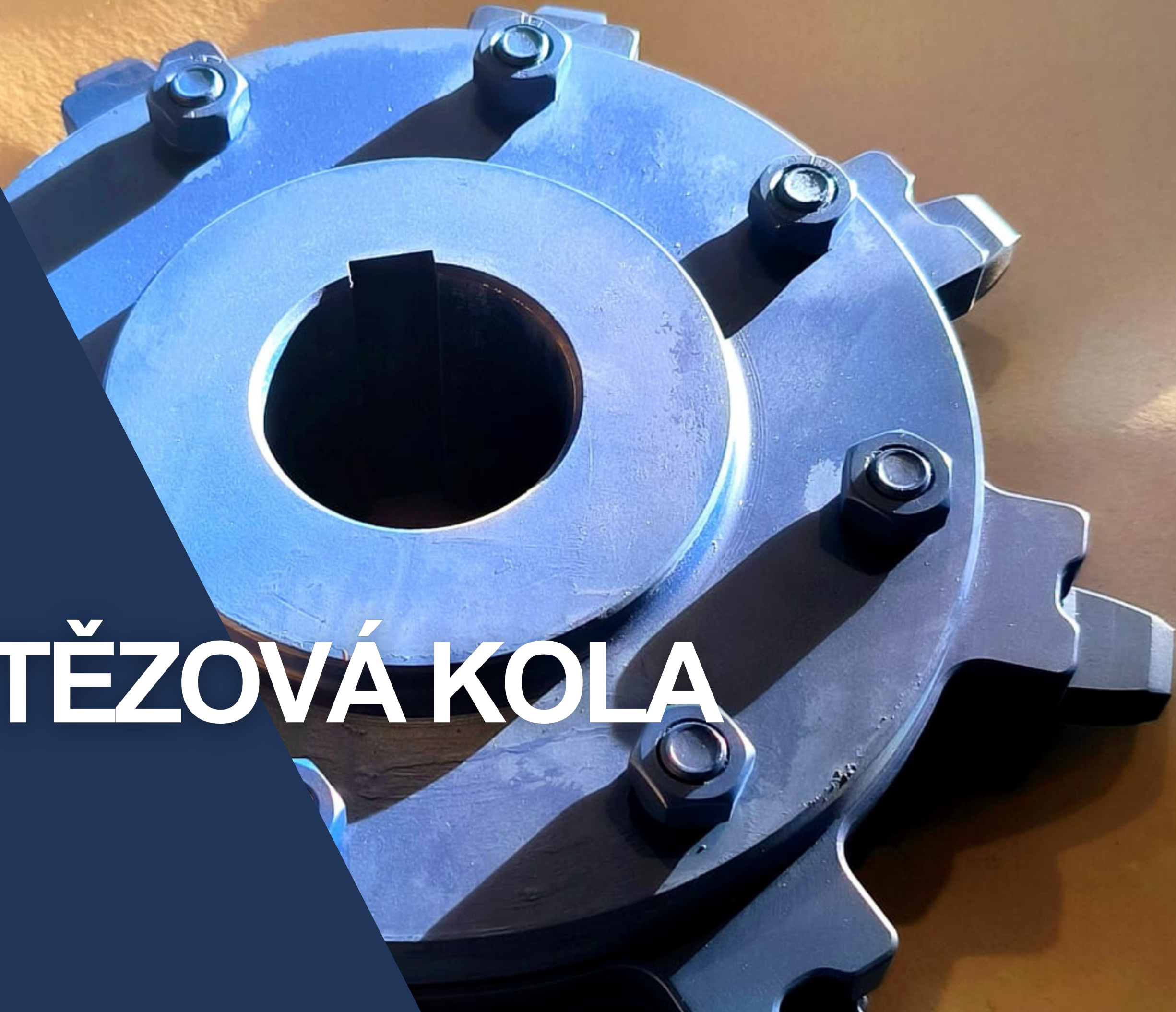

Řetězárna a.s.®

ŘETĚZOVÁ KOLA



ŘETĚZOVÁ KOLA

- K DOPRAVNÍKOVÝM ŘETĚZŮM NABÍZÍME TAKÉ ŘETĚZOVÁ KOLA.
- VYRÁBÍME KOLA KAPSOVÁ, ZUBOVÁ A HLADKÁ.
- KOLA JSOU VYRÁBĚNA Z LEGOVANÝCH MATERIÁLŮ A TEPELNĚ ZPRACOVÁNA.
- TEPELNÉ ZPRACOVÁNÍ VOLÍME S OHLEDEM NA PARAMETRY KONKRÉTNÍHO DOPRAVNÍKOVÉHO ŘETĚZU, SE KTERÝM BUDOU KOLA POUŽITA. TÍM DOSAHUJEME MAXIMÁLNÍ ŽIVOTNOSTI ŘETĚZOVÉ SESTAVY.

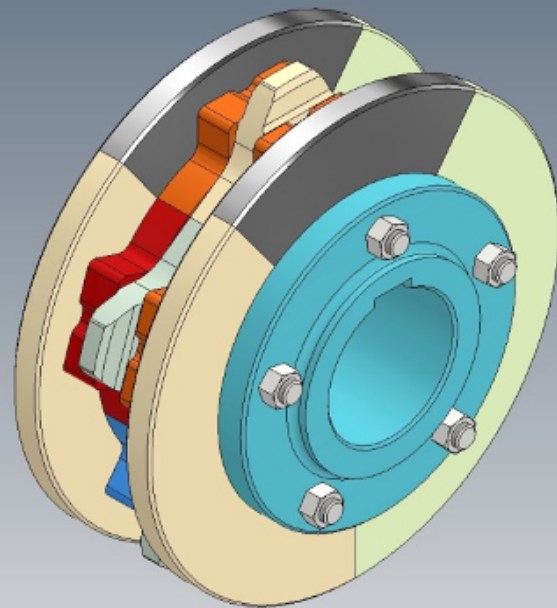
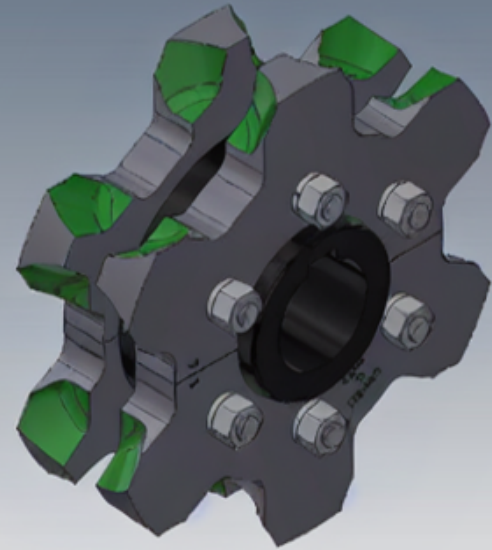

HNACÍ KOLA

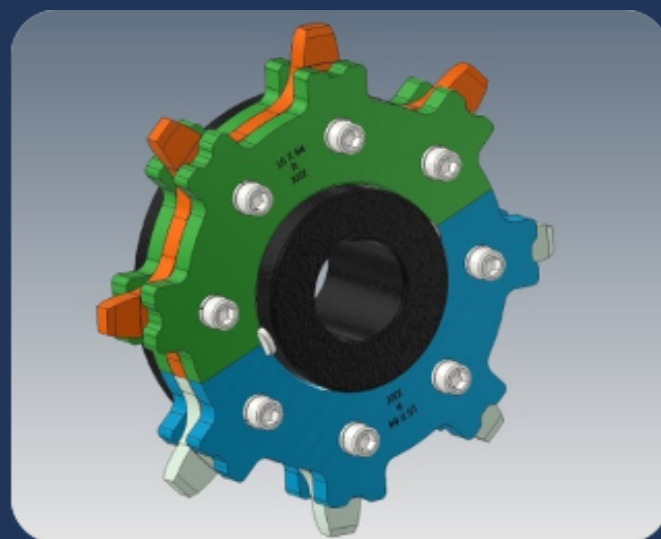
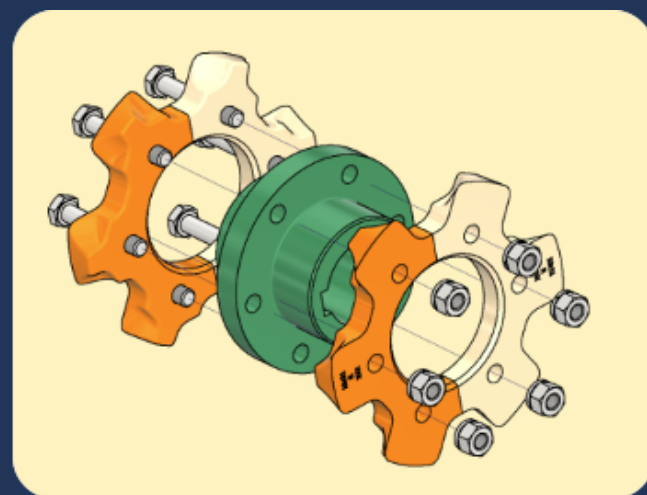
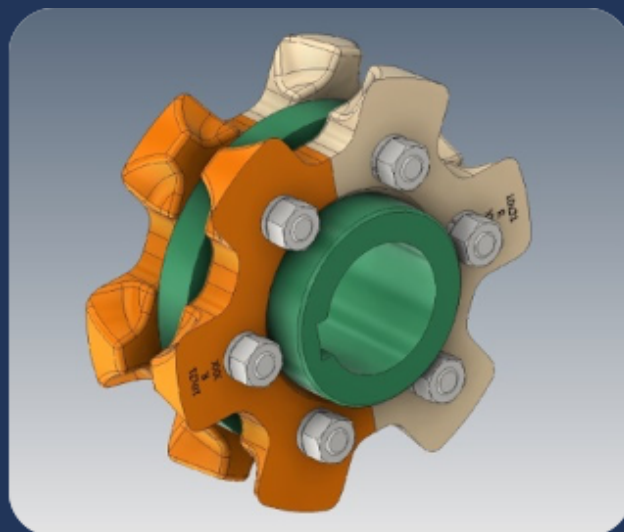

- KROMĚ KLASICKÉHO PROVEDENÍ MŮŽEME NABÍDNOUT KOLA S VYMĚNITELNÝMI SEGMENTY.
- TOTO PROVEDENÍ USNADŇUJE VÝMĚNU TĚCH ČÁSTÍ KOL, KTERÁ PŘICHÁZEJÍ DO STYKU S DOPRAVNÍKOVÝM ŘETĚZEM.
- SEGMENTOVÉ PROVEDENÍ JE MOŽNÉ ZVOLIT U KAPSOVÉHO I ZUBOVÉHO TYPU KOLA. EXISTUJE POUZE OMEZENÍ VYPLÝVAJÍCÍ Z MINIMÁLNÍCH ROZMĚRŮ KOLA PRO DANOU VELIKOST ŘETĚZU.
- VÝROBA KOL PROBÍHÁ ZAKÁZKOVĚ. SE ZÁKAZNÍKEM SPOLUPRACUJEME PŘI NÁVRHU POŽADOVANÉHO KOLA A SNAŽÍME SE ZAPRACOVAT VŠECHNY TECHNICKY REÁLNÉ POŽADAVKY.

HNANÁ KOLA

- HNANÁVRATNÁ KOLA NEJČASTĚJI VYRÁBÍME V PLNÉM PROVEDENÍ S JEDNOSTRANNÝM VEDENÍM.
- TAKÉ U TĚCHTO KOL JSOU POUŽITÉ MATERIÁLY A TEPELNÉ ZPRACOVÁNÍ VOLENY S OHLEDEM NA PARAMETRY POUŽITÉHO DOPRAVNÍKOVÉHO ŘETĚZU.
- VÝROBA KOL PROBÍHÁ ZAKÁZKOVĚ. SE ZÁKAZNÍKEM SPOLUPRACUJEME PŘI NÁVRHU POŽADOVANÉHO KOLA A SNAŽÍME SE ZAPRACOVAT VŠECHNY TECHNICKY REÁLNÉ POŽADAVKY.

